



認定番号：建-151 (プレキャスト鉄筋コンクリート製品)

認定番号：建-152 (プレキャスト無筋コンクリート製品)

株式会社アイテクス

1. RE 落ちふた式U形側溝

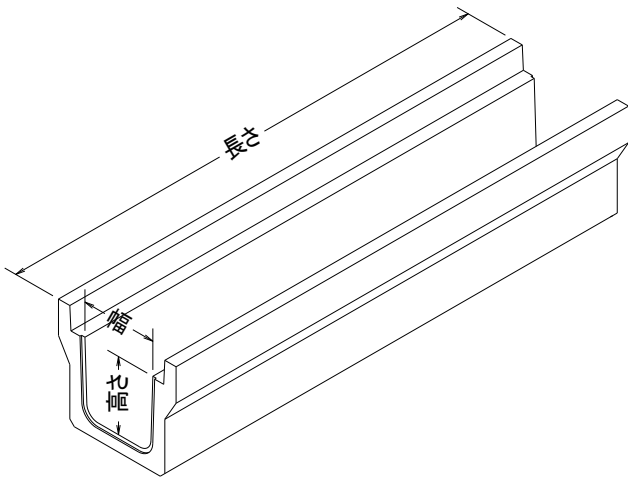

道路用側溝

種別	呼び名	主要部寸法 (mm) 幅×高さ×長さ	質量 (kg)
3 種	200	200× 200×2000 (1000)	246 (123)
	250	250× 250×2000 (1000)	327 (164)
	250B	250× 300×2000 (1000)	371 (186)
	250C	250× 350×2000 (1000)	399 (200)
	250D	250× 400×2000 (1000)	456 (228)
	250E	250× 450×2000 (1000)	475 (238)
	250F	250× 500×2000 (1000)	531 (266)
	250G	250× 550×2000 (1000)	559 (280)
	250H	250× 600×2000 (1000)	656 (328)
	250I	250× 700×2000 (1000)	766 (383)
	250J	250× 800×2000 (1000)	863 (432)
	300A	300× 300×2000 (1000)	410 (205)
	300B	300× 400×2000 (1000)	461 (231)
	300C	300× 500×2000 (1000)	570 (285)
	300D	300× 600×2000 (1000)	700 (350)
	300E	300× 700×2000 (1000)	799 (400)
	300F	300× 800×2000 (1000)	904 (452)
	300G	300× 900×2000 (1000)	1015 (508)
	300H	300×1000×2000 (1000)	1128 (564)
	300I	300×1100×2000 (1000)	1293 (647)
	400A	400× 400×2000 (1000)	504 (252)
	400B	400× 500×2000 (1000)	620 (310)
	400C	400× 600×2000 (1000)	752 (376)
	400D	400× 700×2000 (1000)	855 (428)
	400E	400× 800×2000 (1000)	960 (480)
	400F	400× 900×2000 (1000)	1076 (538)
	400G	400×1000×2000 (1000)	1193 (597)
	400H	400×1100×2000 (1000)	1377 (689)
	500A	500× 500×2000 (1000)	685 (343)
	500B	500× 600×2000 (1000)	828 (414)
	500C	500× 700×2000 (1000)	924 (462)
	500D	500× 800×2000 (1000)	1034 (517)
500E	500× 900×2000 (1000)	1147 (574)	
500F	500×1000×2000 (1000)	1332 (666)	
500G	500×1100×2000 (1000)	1462 (731)	
500H	500×1200×2000 (1000)	1665 (833)	
600	600× 600×2000 (1000)	879 (440)	

道路用側溝

種別	呼び名	主要部寸法 (mm) 幅×高さ×長さ	質量 (kg)
1 種	250	250× 250×2000 (1000)	289 (145)
	300A	300× 300×2000 (1000)	348 (174)
	300B	300× 400×2000 (1000)	422 (211)
	300C	300× 500×2000 (1000)	501 (251)
	400A	400× 400×2000 (1000)	459 (230)
	400B	400× 500×2000 (1000)	541 (271)
	500A	500× 500×2000 (1000)	602 (301)
	500B	500× 600×2000 (1000)	693 (347)

2. SR-N型側溝 RE

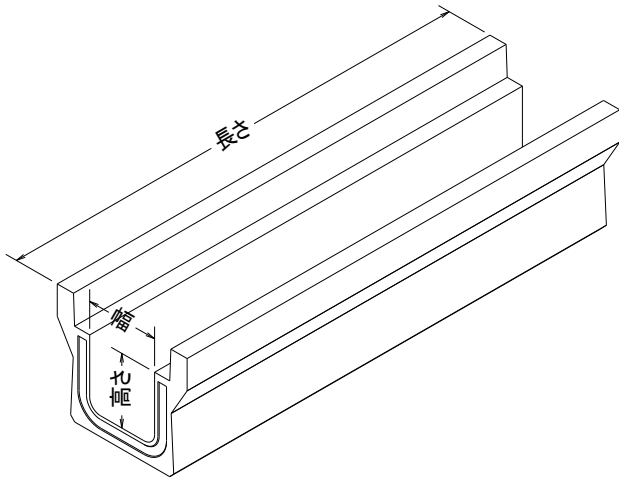

道路用側溝

種別	呼び名	主要部寸法 (mm) 幅×高さ×長さ	質量 (kg)
T-25	300×300	300×300×2000	560
	400×400	400×400×2000	690

3. RE 落ちふた式U形側溝蓋

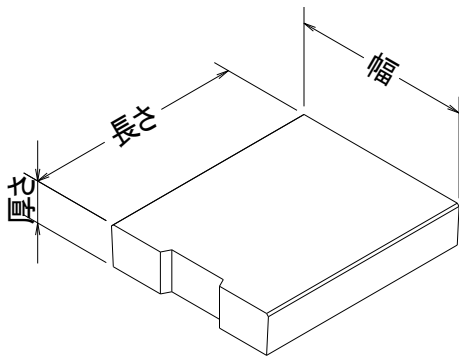

道路用側溝蓋

種別	呼び名	主要部寸法 (mm) 幅×厚さ×長さ	質量 (kg)
1種	250	362× 90×500	29
	300	412× 95×500	33
	400	512×110×500	47
	500	622×125×500	65
3種	200	302× 80×500	30
	250	362× 90×500	37
	300	412× 95×500	45
	400	512×110×500	65
	500	622×125×500	91
	600	732×130×500	111

4. RE ロードシステム

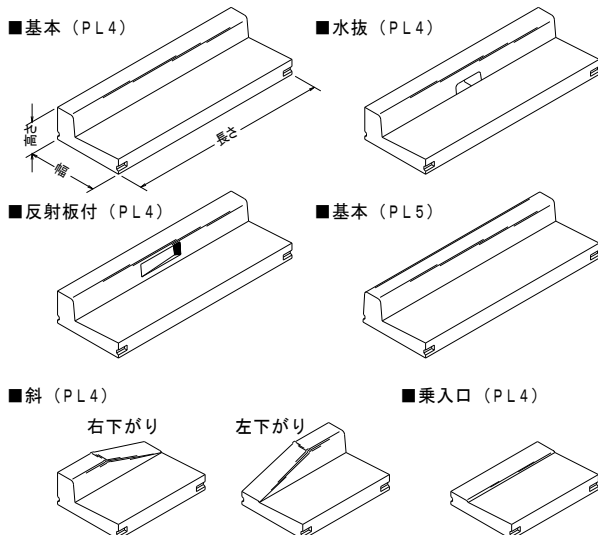

エプロン付歩車道境界ブロック

呼び名	主要部寸法(mm) 幅×高さ×長さ	質量 (kg)
PL4 2型 150 基本	700×320×1998	608
PL4 2型 150 反射板付	700×320×1998	605
PL4 2型 150 水抜	700×320×1998	578
PL4 2型 150 斜(右下がり)	700×320× 998	276
PL4 2型 150 斜(左下がり)	700×320× 998	276
PL4 2型 150 乗入口	700×130× 998	219
PL5 2型 150 基本	720×320×1998	629

5. RE コスモ

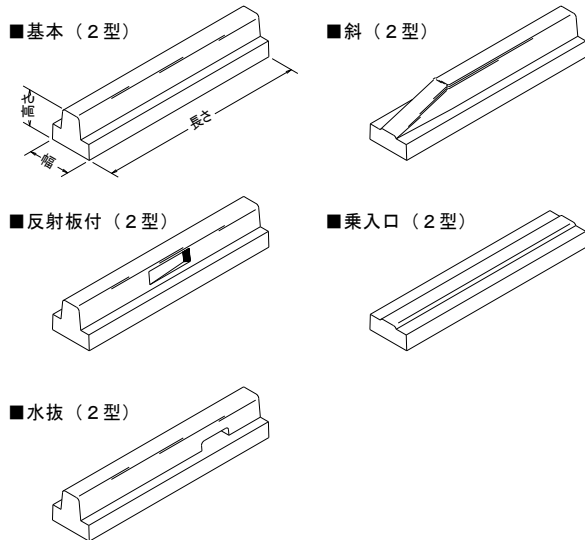

ベース付歩車道分離ブロック

呼 び 名	主要部寸法(mm) 幅×高さ×長さ	質量 (kg)
2型 B 基本	410×350×2000	473
2型 B 反射板付	410×350×2000	461
2型 B 水抜	410×350×2000	470
2型 B 斜	410×350×2000	450
2型 B 乗入口	410×170×2000	307

6. セパ RE

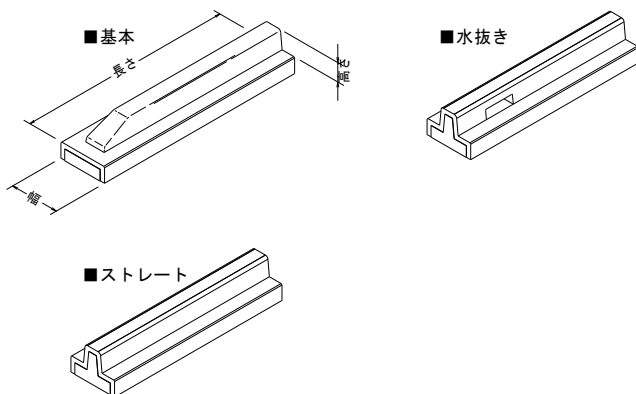

ベース付歩車道分離ブロック

呼 び 名	主要部寸法(mm) 幅×高さ×長さ	質量 (kg)
250型 基本	520×250×2265	690
200型 基本	520×200×2265	640
200型 ストレート	520×200×2000	585
200型 水抜き	520×200×2000	570
200型 SR-N300	430×200×1850	400

7. テラ RE

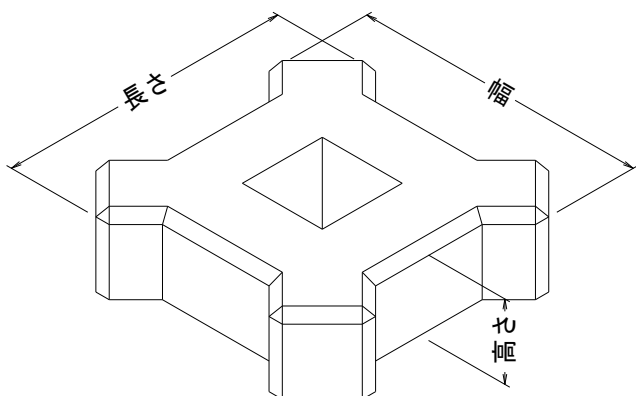

河川用護床ブロック

呼 び 名	主要部寸法 (mm) 幅×長さ×高さ	質量 (ton)
0.5 t 型	1030×1030×309	0.50
1.0 t 型	1300×1300×390	1.01
2.0 t 型	1640×1640×492	2.02
3.0 t 型	1880×1880×561	3.04

8. サンステップ RE

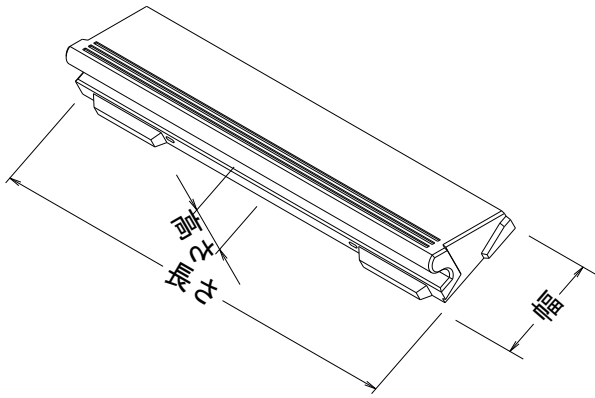

階段用ブロック

呼び名	主要部寸法 (mm) 幅×高さ×長さ	質量 (kg)
1.0 A形	424×312×2000	315
1.0 B形	424×312×1000	154
1.5 A形	361×266×2000	255
1.5 B形	361×266×1000	125
2.0 A形	447×279×2000	335
2.0 B形	447×279×1000	165
3.0 A形	632×290×2000	504
3.0 B形	632×290×1000	249

9. ストーンステップ RE

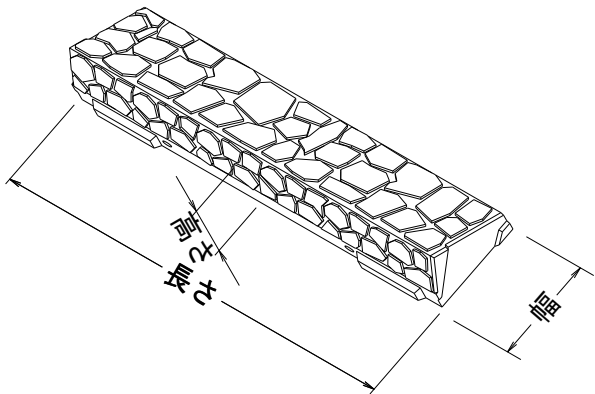

階段用ブロック

呼び名	主要部寸法 (mm) 幅×高さ×長さ	質量 (kg)
1.5A形	361×266×2000	290
1.5A形 着色	361×266×2000	290
1.5B形	361×266×1000	140
1.5B形 着色	361×266×1000	140
2.0A形	447×279×2000	385
2.0A形 着色	447×279×2000	385
2.0B形	447×279×1000	190
2.0B形 着色	447×279×1000	190

10. 擬石平板 RE

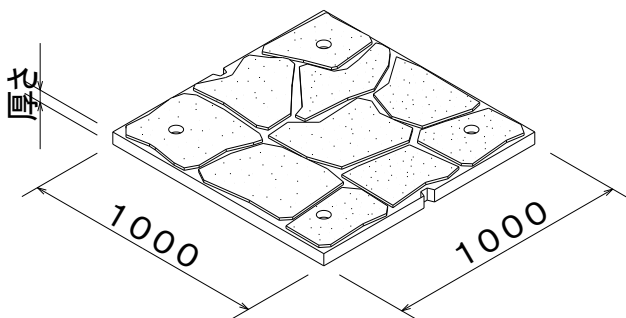

平場用ブロック

呼び名	主要部寸法 (mm) 幅×長さ×高さ	質量 (kg)
1.5A形	1000×1000×50	138
1.5A形 着色	1000×1000×100	253

11. 法張ブロック RE

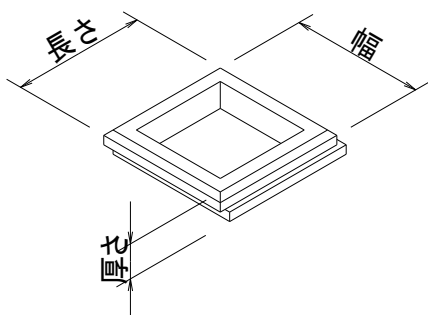

張ブロック

呼び名	主要部寸法 (mm) 幅×長さ×高さ	質量 (kg)
400-1 基本	400×400×120	40.3
400-2 基本	400×400×150	51.0
500-1 基本	500×500×90	38.9
500-2 基本	500×500×120	62.3

13. クロスロック RE

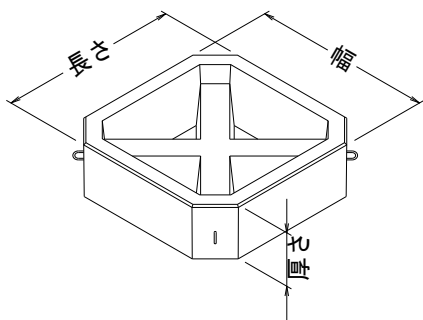

張ブロック

呼び名	主要部寸法 (mm) 幅×長さ×厚さ	質量 (kg)
A型	1000×1000×300	353

14. 菱形護岸 RE

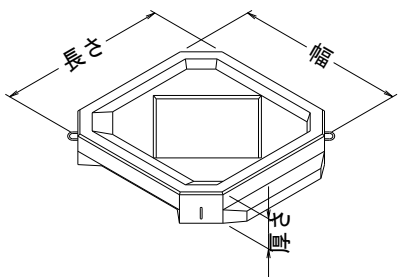

張ブロック

呼び名	主要部寸法 (mm) 幅×長さ×厚さ	質量 (kg)
250型 基本	1000×1000×120	245
300型 基本	1000×1000×180	313

15. 大型化粧ブロック RE

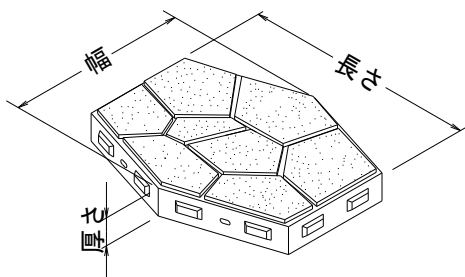

張ブロック

呼び名	主要部寸法 (mm) 幅×長さ×厚さ	質量 (kg)
水密 A120 (無着色)	1000×1250×120	305
水密 A120 (着色)	1000×1250×120	305

16. マットクロス RE

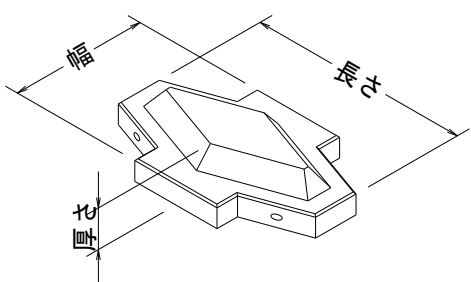

大型連節ブロック

呼び名	主要部寸法 (mm) 幅×長さ×厚さ	質量 (kg)
300型 基本	746×1200×200	191
350型 基本	746×1200×230	234

17. タックル RE

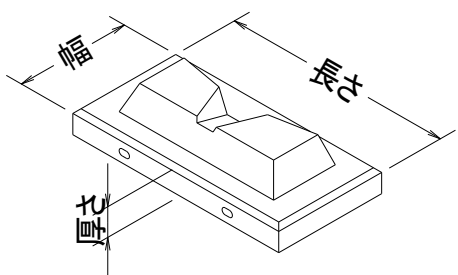

張ブロック

呼び名	主要部寸法 (mm) 幅×長さ×厚さ	質量 (kg)
350 A型	500×1000×130	183

18. 自然石風ブロック RE

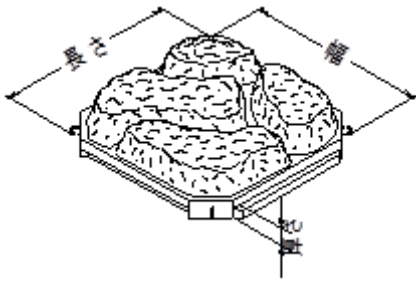

張ブロック

呼び名	主要部寸法 (mm) 幅×長さ×高さ	質量 (kg)
基本 (無着色)	1000×1000×100	385
基本 (着色)	1000×1000×100	385
植生A型 (無着)	1000×1000×100	380
植生A型 (着)	1000×1000×100	380

19. 小型法枠ブロック RE

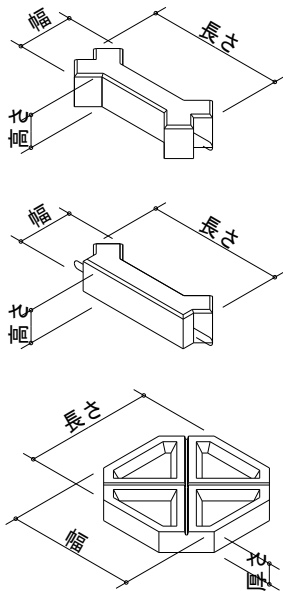

プレキャスト法枠ブロック

製品名	主要部寸法 (mm) 幅×長さ×高さ (高さ)	質量 (kg)
A形 150	350× 862×150	55
B形 150	250× 862×150	46
A形 200	350× 862×200	73
B形 200	250× 862×200	61
中張ブロック R	800× 800×130	138

20. 大型法枠ブロック RE

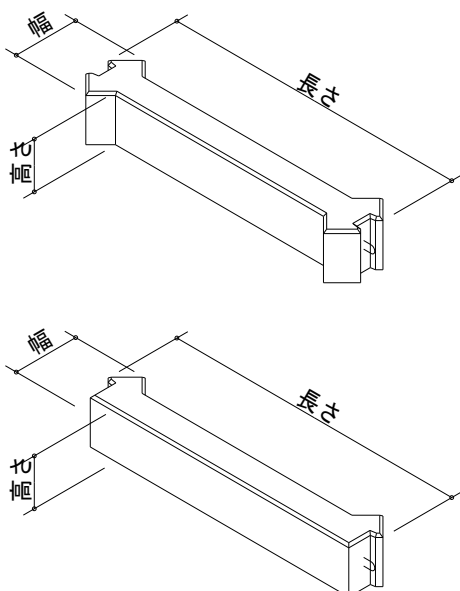

プレキャスト法枠ブロック

製品名	主要部寸法 (mm) 幅×長さ×高さ	質量 (kg)
A形	400×1850×300	273
B形	300×1850×300	255

21. イーナコス RE

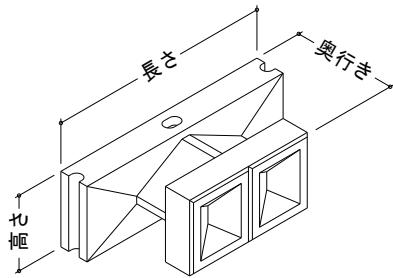

魚巣ブロック

製品名	主要部寸法 (mm) 幅×長さ×控長	質量 (kg)
基本型	500×1500×700	665
割石タイプ 基本型 (着色)	500×1500×700	690

22. 大型積ブロック RE

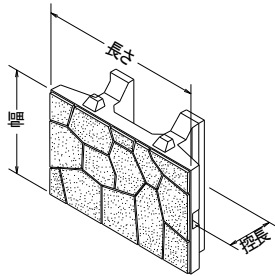

大型積ブロック

製品名	主要部寸法 (mm) 幅×長さ×控長	質量 (kg)
基本 割石	800×1250×350	414
割石 500 型	800×1250×500	505

23. つづみブロック RE

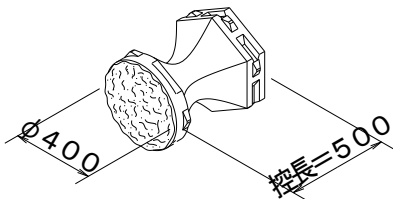

大型空積用ブロック

製品名	主要部寸法 (mm) 幅×長さ×控長	質量 (kg)
基本	φ400×500	97

24. 基礎ブロック RE 各種

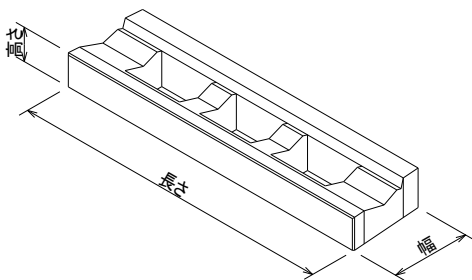

大型積ブロック用基礎

製品名	主要部寸法 (mm) 幅×長さ×高さ	質量 (kg)
3A (3分勾配用)	610×2495×250	670
3B (3分勾配用)	660×2495×250	753
5A (5分勾配用)	610×2495×250	591
5B (5分勾配用)	660×2495×250	660

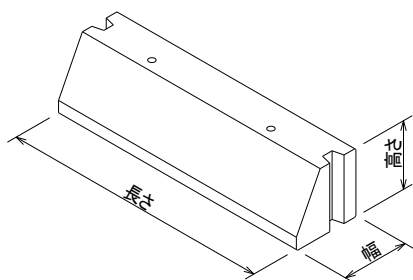

つづみブロック用基礎

製品名	主要部寸法 (mm) 幅×長さ×高さ	質量 (kg)
5A (5分勾配用)	624×1995×325	406

D型基礎ブロック

製品名	主要部寸法 (mm) 幅×長さ×t高さ	質量 (kg)
1.0 型 (1割勾配用)	500×1995×500	1036
1.5 型 (1割5分勾配用)	500×1995×500	990
2.0 型 (2割勾配用)	500×1995×500	945



株式会社アイテクノス

〒511-0215

三重県いなべ市員弁町大字東一色2140-1

TEL: 0594-74-2181(代)

FAX: 0594-74-3857

URL: <http://www.aitechnos.com>